

050114040002

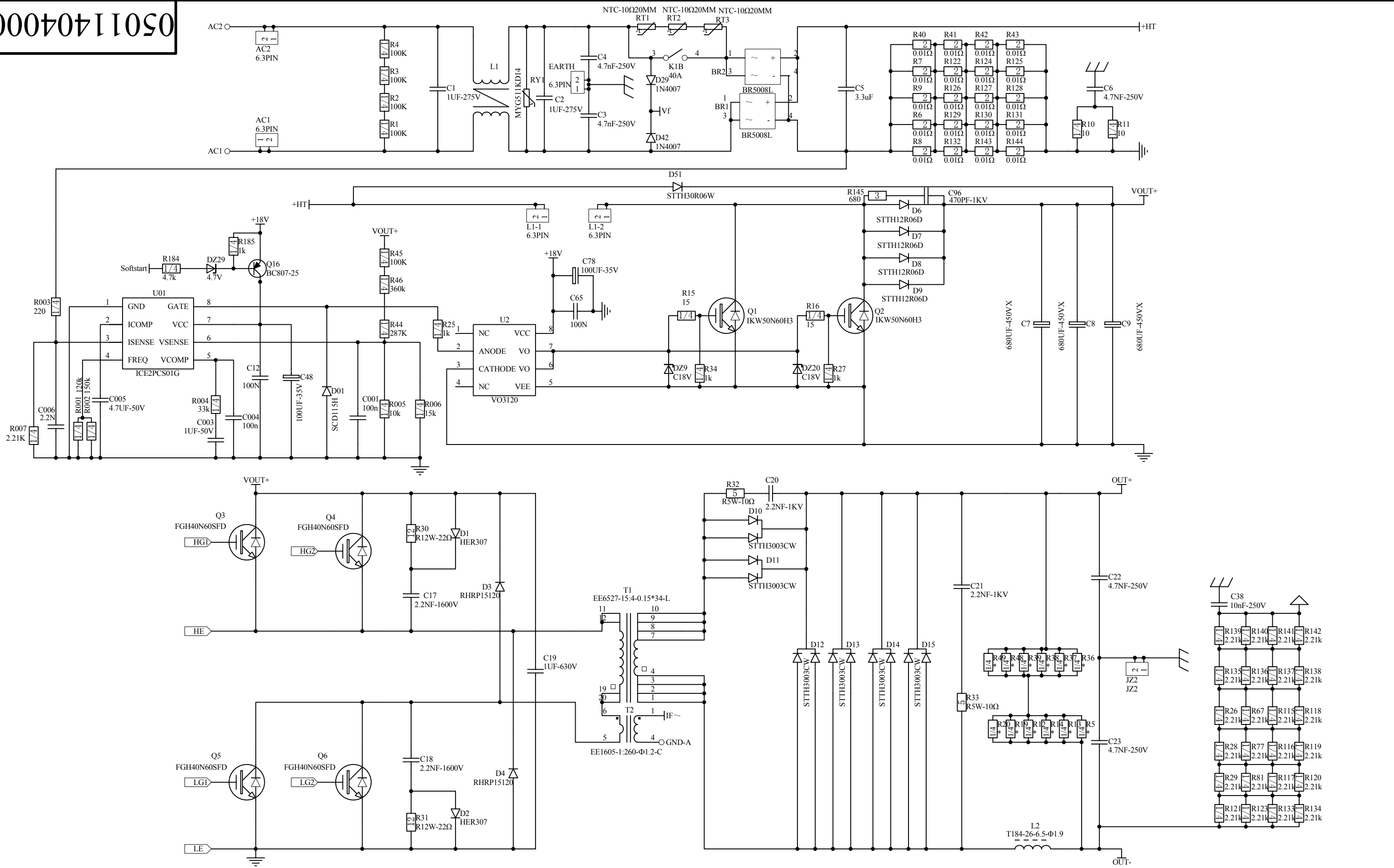

设计	刘纪周	20131206
绘制		
校对		
审核	刘纪周	20131206
标化		
批准	徐德进	20131206

ENDU200PFC  
主回路  
第 1 页 共 6 页

050114040002  
上海广为焊接设备有限公司  
Shanghai Greatway Welding Equipment CO., Ltd

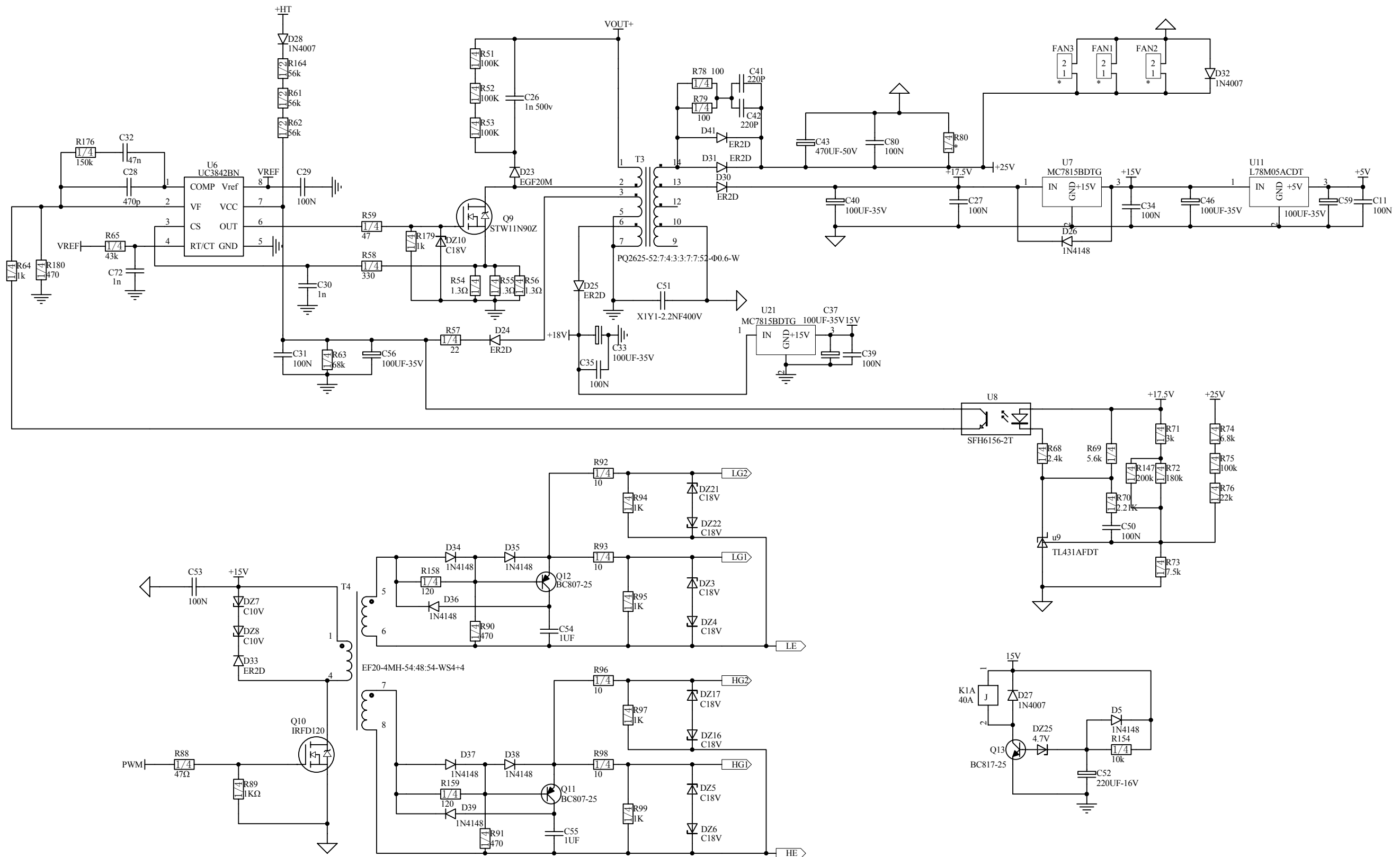

设计	刘纪周	20131206
绘制		
校对		
审核	刘纪周	20131206
标化		
批准	徐德进	20131206

ENDU200PFC  
开关电源及驱动

050114040002  
上海广为焊接设备有限公司  
Shanghai Greatway Welding Equipment CO., Ltd



050114040002

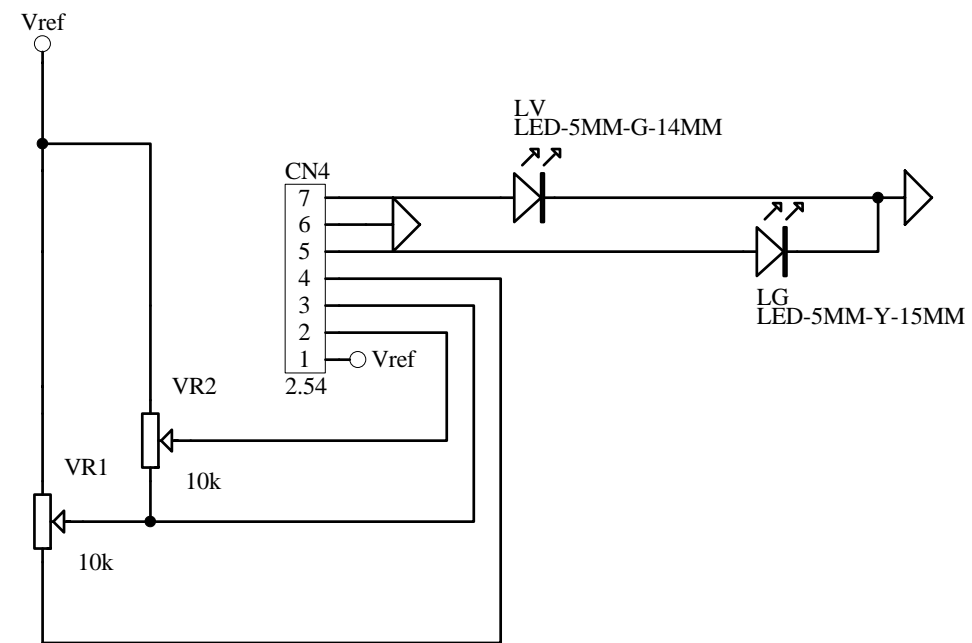

设计	刘纪周	20131206
绘制		
校对		
审核	刘纪周	20131206
标化		
批准	徐德进	20131206

ENDU200PFC  
 电流给定板  
 第 4 页 共 6 页

**050114040002**  
 上海广为焊接设备有限公司  
 Shanghai Greatway Welding Equipment CO.,Ltd

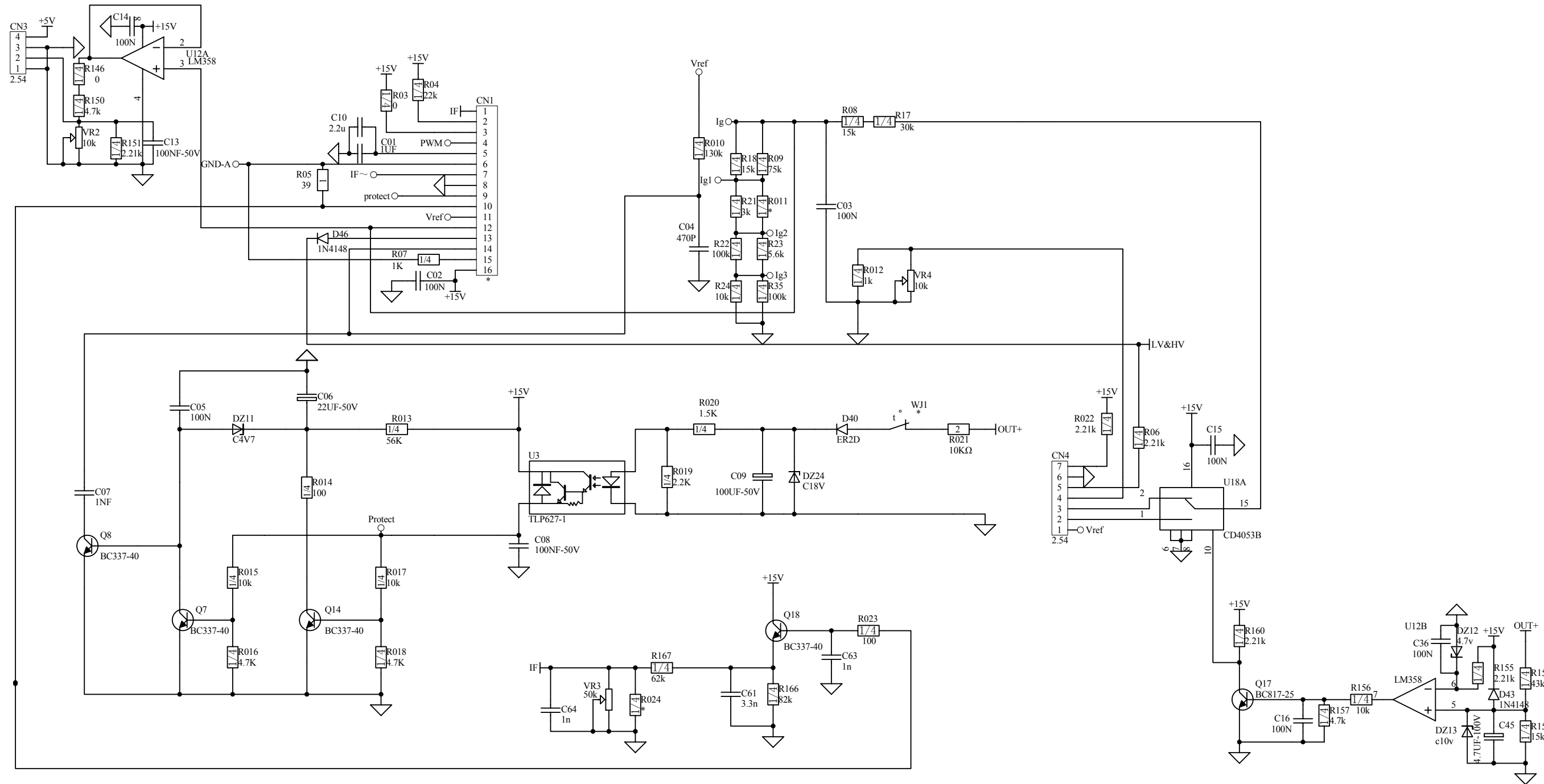

设计	刘纪周	20131206
绘制		
校对		
审核	刘纪周	20131206
标化		
批准	徐德进	20131206

ENDU200PFC  
显示及保护电路  
第 5 页 共 6 页

050114040002  
上海广为焊接设备有限公司  
Shanghai Greatway Welding Equipment CO., Ltd

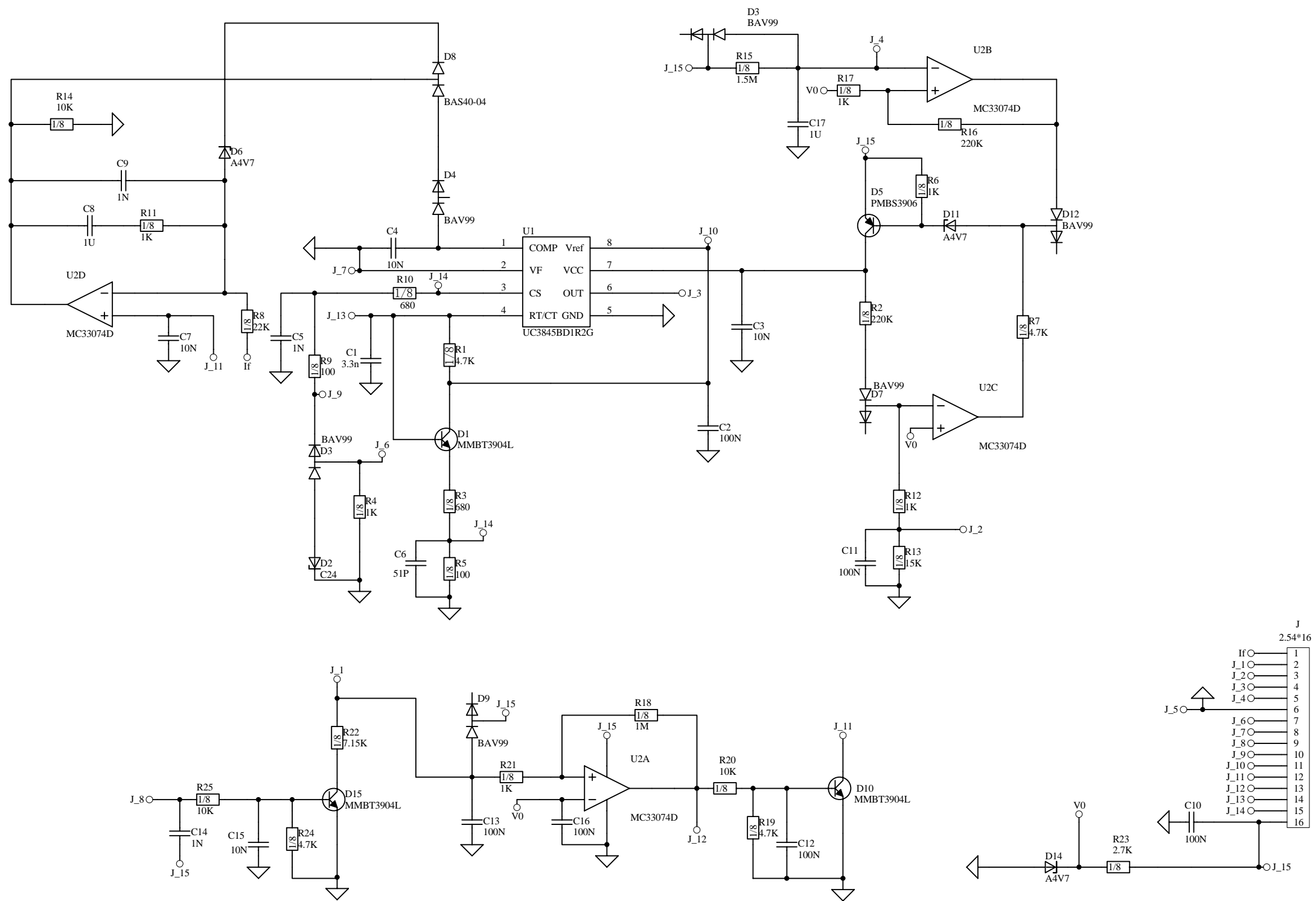

设计	刘纪周	20131206
绘制		
校对		
审核	刘纪周	20131206
标化		
批准	徐德进	20131206

ENDU200PFC  
控制原理图

第 6 页 共 6 页

050114040002

上海广为焊接设备有限公司  
Shanghai Greatway Welding Equipment CO., Ltd